

de Raumtemperaturregler ecos201, ecos202  
 fr Régulateur de température ambiante ecos201, ecos202  
 en Room-temperature controller ecos201, ecos202  
 it Regolatore di temperatura ambiente ecos201, ecos202  
 es Regulador de temperatura ambiente ecos201, ecos202  
 sv Rumstemperaturregulator ecos201, ecos202  
 nl Kamerthermostaat ecos201, ecos202

de Montagevorschrift  
 fr Instruction de montage  
 en Fitting instructions  
 it Istruzioni di montaggio  
 es Instrucciones de montaje  
 sv Montagevoorschrift  
 nl Monteringsanvisning

de Installationsanweisung für die Elektrofachkraft  
 fr Notice d'installation pour l'électricien  
 en Guidelines for the electrician  
 it Informazioni per l'installatore elettrico  
 es Instrucciones de instalación para el electricista  
 sv Installationsinstruktion för behörig elektriker  
 nl Instalatie aanwijzing voor de elektromonteur

de Verschmutzungsgrad II, Überspannungskategorie II, nach EN 60730  
 fr Degré de pollution II, catégorie surtension II, selon EN 60730  
 en Pollution degree II, over voltage category II, as per EN 60730  
 it Grado di inquinamento II, categoria di sovratensione II, a norme EN 60730  
 es Grado de suciedad II, Categoría de altatensión II, según EN 60730  
 sv Grad av nedsmutsningsgrad II, Överspanningskategori II, enligt EN 60730  
 nl Vervuilingsgraad II, Overspanningscategorie II, volgens EN 60730

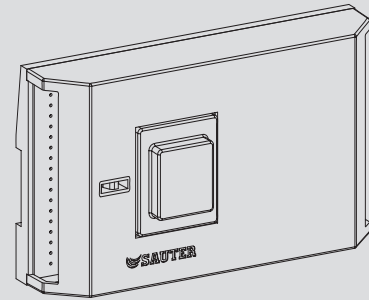

Type  
**1CY**  
 EN 60730

Software  
**A**  
 EN 60730

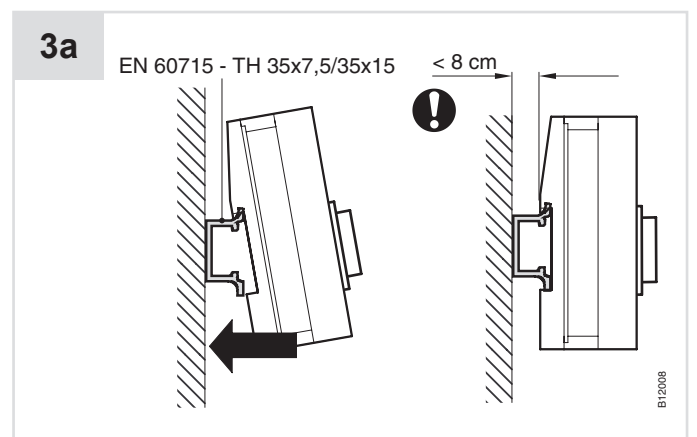
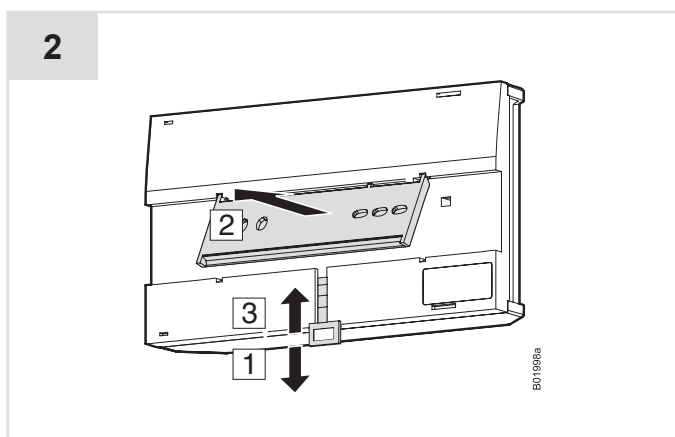
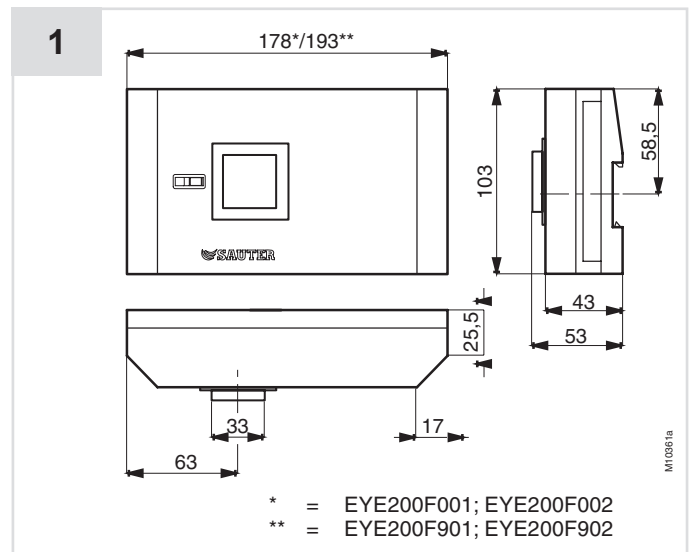
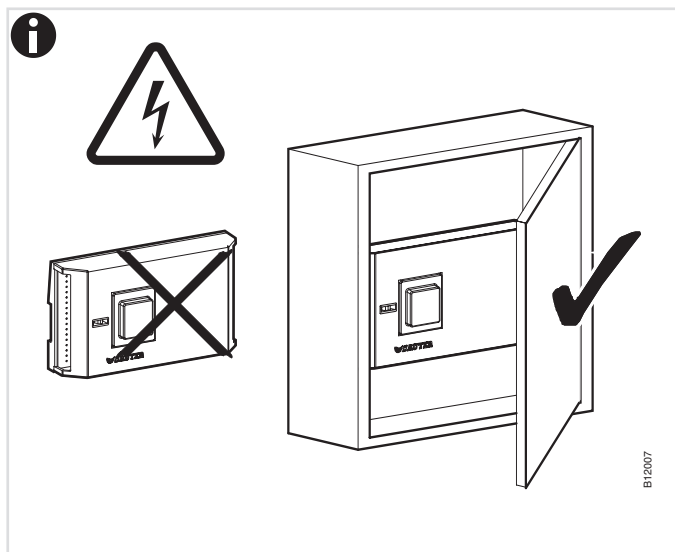

### 3b

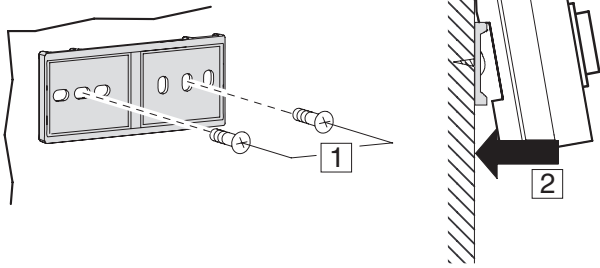

B12009

### 4.1

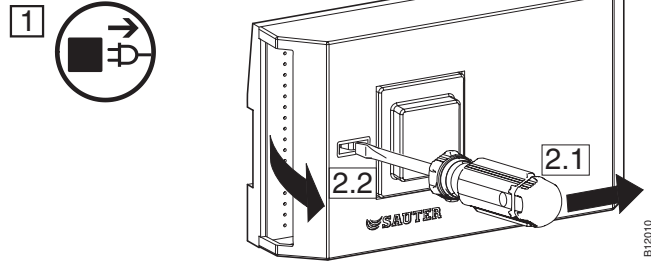

B12010

### 4.2

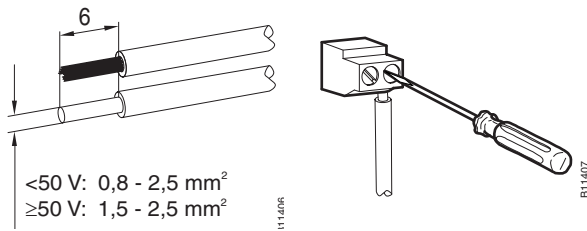

1114096

B11407

### 4.3

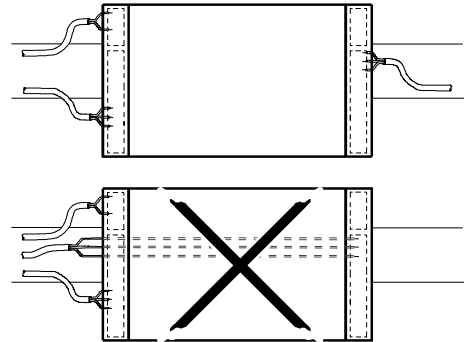

B04035

### 4.4

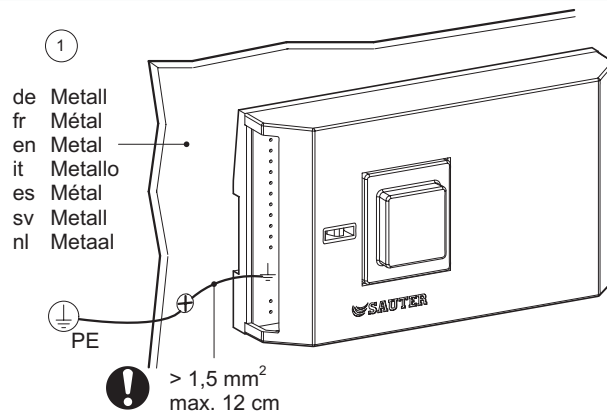

B12011

### 4.5

#### ⚠️ WARNUNG

**Dies ist eine Einrichtung der Klasse A nach EN55022/EN55024.**  
Diese Einrichtung kann im Wohnbereich Funkstörungen verursachen; in diesem Fall kann vom Betreiber verlangt werden, angemessene Massnahmen durchzuführen.

#### ⚠️ AVERTISSEMENT

**Ceci est une installation classée A selon EN55022/EN55024;**  
elle peut donc causer des perturbations radioélectriques en zone habitée. Le cas échéant, des mesures adéquates pourront être exigées de l'utilisateur.

#### ⚠️ WARNING

**This is Class A equipment to EN55022/EN55024.**  
It may cause radio interference in the home, in which case the operator may be requested to carry out appropriate measures.

#### ⚠️ AVVERTENZA

**Questo è un apparecchio della classe A verso EN55022/EN55024.**  
Esso può causare disturbi radio nella zona abitata. In un tal caso è possibile che venga richiesta all'utente l'adozione di misure adeguate.

#### ⚠️ ADVERTENCIA

**Este es un equipo de clase A según EN55022/EN55024.**  
Puede causar interferencias radioeléctricas en zonas habitadas, en cuyo caso el usuario ha de tomar las medidas apropiadas.

#### ⚠️ VARNING

**Detta är en utrustning enl. klass A som kan förorsaka störningar i radiotrafiken i hemmet enligt EN55022/EN55024.** Den ansvarige kan avkrävas åtgärder för att eliminera sådana störningar.

#### ⚠️ WAARSCHUWING

**Dit is een klasse A apparaat volgens EN55022/EN55024.**  
Dit apparaat kan derhalve in het woonbereik elektromagnetische interferentie veroorzaken. In dit geval kan de gebruiker aanvullende beschermingsmaatregelen verlangen.

## 4.6

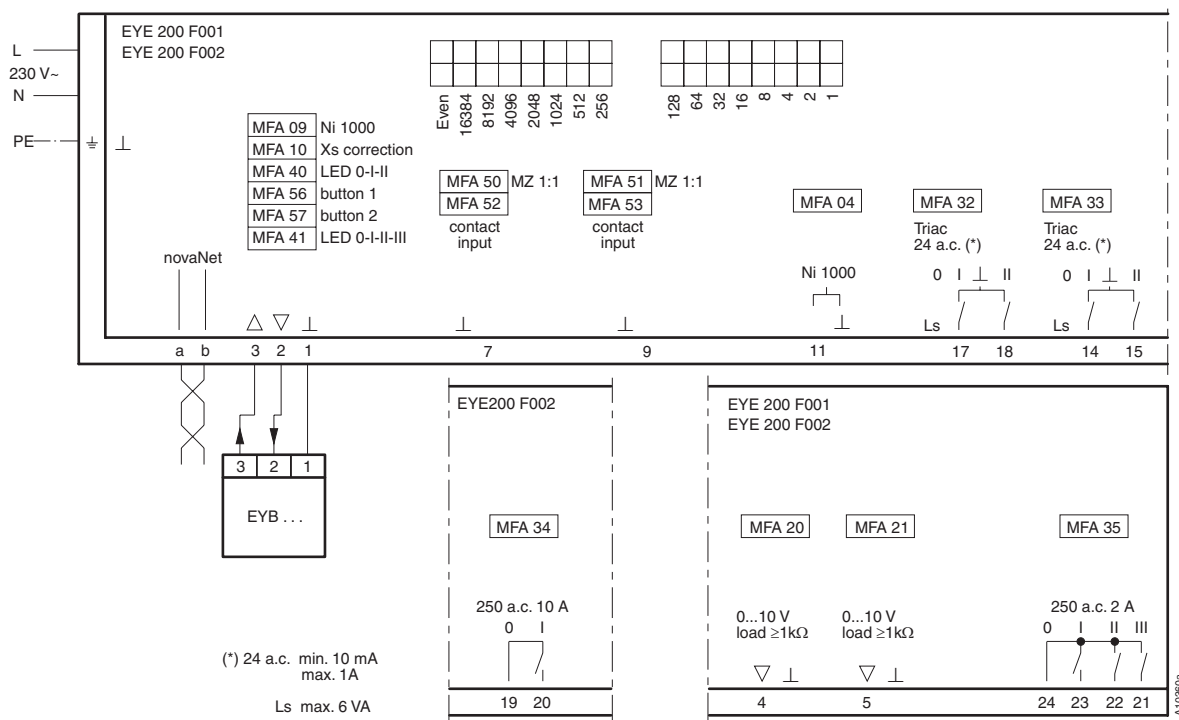

## 5

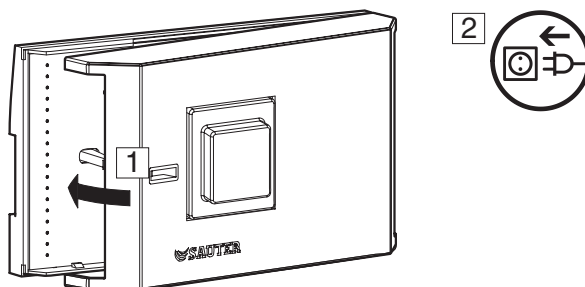

de [www.sauter-controls.com](http://www.sauter-controls.com) ➔ Produkte ➔ Material und Umweltdeklaration  
 fr [www.sauter-controls.com](http://www.sauter-controls.com) ➔ Produits ➔ Déclaration matériaux et environnement  
 en [www.sauter-controls.com](http://www.sauter-controls.com) ➔ Products ➔ Materialdeclaration  
 it [www.sauter-controls.com](http://www.sauter-controls.com) ➔ Products ➔ Materialdeclaration  
 es [www.sauter-controls.com](http://www.sauter-controls.com) ➔ Products ➔ Materialdeclaration  
 sv [www.sauter-controls.com](http://www.sauter-controls.com) ➔ Products ➔ Materialdeclaration  
 nl [www.sauter-controls.com](http://www.sauter-controls.com) ➔ Products ➔ Materialdeclaration

de Dokument aufbewahren  
 fr Ce document est à conserver  
 en Retain this document  
 it Conservare il documento  
 es Guardar el documento  
 sv Spara dokumentationen  
 nl Document bewaren

© Fr. Sauter AG  
 Im Surinam 55  
 CH-4016 Basel  
 Tel. +41 61 - 695 55 55  
 Fax +41 61 - 695 55 10  
[www.sauter-controls.com](http://www.sauter-controls.com)  
[info@sauter-controls.com](mailto:info@sauter-controls.com)